



www.straub.ru

straub 

the right connection

STRAUB-REP-FLEX

Ремонтная муфта

www.straub.ru

РЕМОНТНАЯ МУФТА STRAUB-REP-FLEX

Муфта STRAUB-REP-FLEX предназначена для надёжного ремонта в случае перелома труб и повреждений, связанных с коррозией. Проверенная система уплотнительных губок STRAUB обеспечивает надёжное и долговечное использование на трубах из любых материалов, таких как сталь, чугун, ВЧШГ, асбестоцемент, ПВХ, ПЭ.

Так же возможно соединение труб из 2-х различных материалов.

Уплотнение EPDM обеспечивает надёжную работу при температурах до 150°C.



Пример для заказа:
STRAUB-REP-FLEX 46.0 мм EPDM
Длина 200 мм, DN=40, 46-53 мм



Коррозия



Соединительная муфта ^{1/2/3}



Перелом трубы со смещением до 10мм ^{1/3}



Перелом трубы с зазором до 200 мм ³

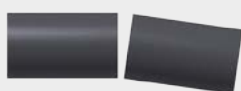

Угловое смещение до 3° ³



Возможна установка под давлением ³

¹ Трубы могут быть из разных материалов

² При использовании с ПЭ необходимо предусмотреть опоры (по запросу)

³ С кольцевой прокладкой (по запросу)

**Применение
ремонтных муфт
STRAUB-REP-FLEX**

www.straub.ru

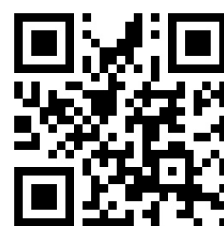

Материалы труб, пригодные для использования STRAUB-REP-FLEX

Высокопрочный
чугун



Серый чугун



Армированный
пластик, ПЭ, ПВХ,
стеклопластик



Бетон



Асбестоцемент



Сталь/
Нержавеющая
сталь

STRAUB-REP-FLEX

DN 40 - DN 150 | ДЛИНА 200, 300 мм

Детали	Материалы
Корпус	AISI 304
Стяжные болты	AISI 304
Закладные болты	AISI 304

Уплотнение EPDM	Темп.:	от -20°C до +130°C (кратковременно до +150°C)
	Среда:	все виды водных растворов, канализационные стоки, воздух, твердые вещества и химпродукты
Уплотнение NBR	Темп.:	от -20°C до +80°C
	Среда:	вода, газ, нефть, топливо и другие углеводороды

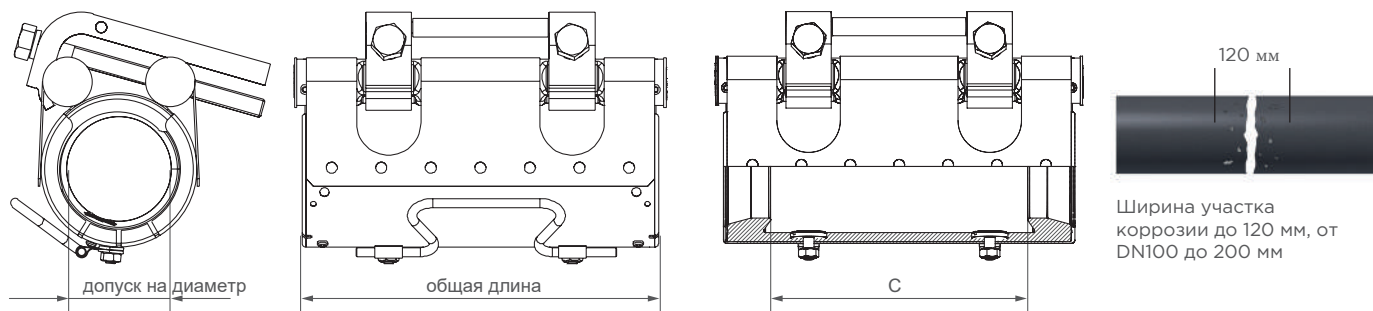

Диаметр	Допуск на диаметр [мм]	Общая длина [мм]	PN [бар]	C [мм]	Серый чугун [мм]	Ковкий чугун [мм]	Сталь [мм]	ПЭ [мм]	Крутящий момент [Nm]	Головка для ключа [мм]	резьба мм
40	46 - 53	200	16	142	-	51 - 53	46.0 - 49.0	50	10	17	10
40	53 - 60	200	16	142	56	-	-	-	10	17	10
50	56 - 64	200	16	142	-	62 - 64	56.0 - 61.0	63	10	17	10
50 / 60	63 - 71	200	16	142	66	-	70.0 - 71.0	-	10	17	10
60 / 65	72 - 80	200	16	142	77	72 - 74	72.0 - 76.1	75	10	17	10
65 / 70	76 - 83	200	16	142	82	-	77.0 - 79.0	-	10	17	10
70	82 - 89	200	16	142	87	83 - 85	-	-	10	17	10
80	88 - 98	200	16	142	98	94 - 96	88.0 - 89.0	90	10	17	10
90	97 - 108	200	16	142	108	104 - 108	97.0 - 102.0	-	10	17	10
100	108 - 118	200 / 300	16	142 / 245	118	114 - 116	107.0 - 114.3	110/125	10	17	10
100	120 - 130	200 / 300	16	142 / 245	-	123 - 125	-	-	10	17	10
100 / 125	128 - 138	200 / 300	16	142 / 245	-	134 - 137	132.0 - 134.0	-	10	17	10
125	139 - 149	200 / 300	16	142 / 245	144	140 - 143	139.7	140	10	17	10
135 / 150	150 - 160	200 / 300	16	142 / 245	-	150 - 153	157.0 - 160.0	160	10	17	10

ПРОМЕЖУТОЧНЫЕ РАЗМЕРЫ ПО ЗАПРОСУ

Примечания:

- Следуйте инструкции по монтажу
- Тестовое давление = PN x 1.5
- Возможен монтаж на трубах из различных материалов.

STRAUB-REP-FLEX

DN 150 - DN 800 | ДЛИНА МУФТЫ 300 мм

Детали	Материалы
Корпус	AISI 304
Стяжные болты	AISI 304
Закладные болты	AISI 304

Уплотнение EPDM	Темп.: от -20°C до +100°C	Среда: все виды водных растворов, канализационные стоки, воздух, твердые вещества и химпродукты
Уплотнение NBR	Темп.: от -20°C до +80°C	Среда: вода, газ, нефть, топливо, другие углеводороды

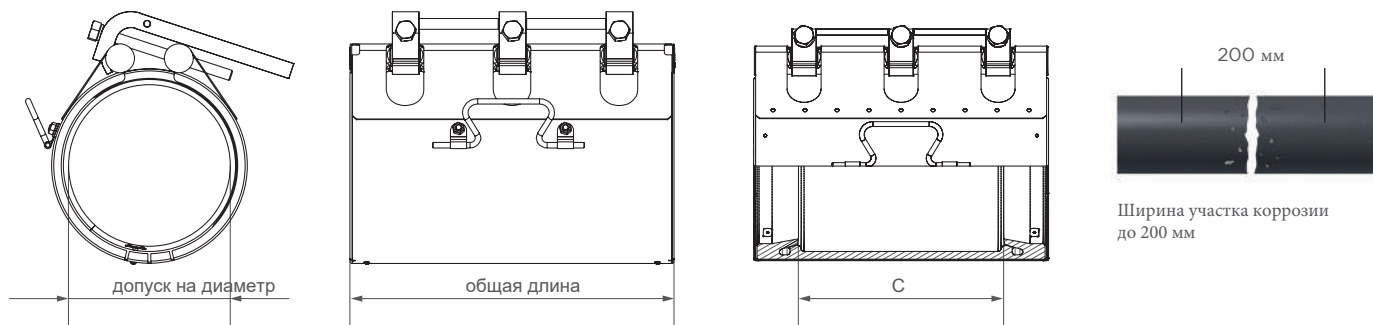

Номинальный диаметр	Допуск мм	Длина муфты мм	Рабочее давление бар	Чугун мм	Серый чугун мм	Сталь мм	ПЭ мм	Крутящий момент Нм	Головка для ключа мм	Резьба М
150	159 - 170	300	16	170	166 - 169	168.3	160	20	19	12
165	175 - 185	300	16	-	180 - 184	-	-	20	19	12
175	186 - 196	300	16	196	191 - 194	183.0 - 191.0	-	20	19	12
175 / 180	196 - 206	300	16	-	198 - 200	-	200	20	19	12
190 / 200	206 - 216	300	16	-	208 - 211	211.0 - 216.0	-	20	19	12
200	216 - 226	300	16	222	218 - 222	219.1	225	20	19	12
225	241 - 251	300	16	248	244 - 247	241.0	250	20	19	12
250	264 - 274	300	16	274	268 - 273	264.0 - 273.0	-	20	19	12
250	274 - 284	300	16	-	-	-	280	20	19	12
300	315 - 325	300	10	324	322 - 325	316.0 - 323.9	315	20	19	12
350	355 - 365	300	10	-	-	355.6	355	20	19	12
350	368 - 379	300	10	378	376 - 379	368.0	-	20	19	12
400	398 - 408	300	10	-	-	406.4	400	20	19	12
400	419 - 429	300	10	429	426 - 430	419.0	-	20	19	12
500	495-505	300	10	-	-	-	500	20	19	12
500	525-535	300	8	532	-	530	-	20	19	12
600	625-635	300	6	635	-	630	630	20	19	12
700	710-720	300	6	-	-	720	720	20	19	12
800	795-805	300	6	-	-	-	800	20	19	12
900	895-905	300	4.5	-	-	-	900	20	19	12

ПРОМЕЖУТОЧНЫЕ РАЗМЕРЫ ПО ЗАПРОСУ

Примечания:

- Следуйте инструкции по монтажу
- Тестовое давление = PN x 1.5
- Возможен монтаж на трубах из различных материалов.

ПРЕИМУЩЕСТВА МУФТ STRAUB-REP-FLEX

- Идеальны для ремонта переломов труб и повреждений размером до 200мм, вызванных коррозией и подвижками грунта
- Надёжное и долговечное решение благодаря проверенному прогрессивному уплотнительному эффекту STRAUB
- Широкий рабочий диапазон диаметров, подходящий для разных материалов труб
- Лёгкая установка благодаря новой конструкции замка
- STRAUB-REP-FLEX - готовое к монтажу изделие, без риска потерять составные части во время работы
- Уплотнение EPDM для холодной и горячей воды до 130°C (кратковременно до 150°C)
- Изделие полностью из нержавеющей стали для высокой коррозионной стойкости
- Болты из нержавеющей стали со специальным покрытием MoS₂ (Дисульфид молибдена) для предотвращения "холодной сварки"
- Установка с использованием стандартного инструмента

www.straub.ru



ООО "Максиарм" - Официальный дилер
STRAUB в России
107241 г. Москва,
проезд Черницынский д.3 с.1
т/ф +7 (499) 167-13-11,
тел +7 (925) 226-29-37/38
info@straub.ru
www.straub.ru

